

# SL

**KSL8/KSL12**  
**Manual 1.2 es**

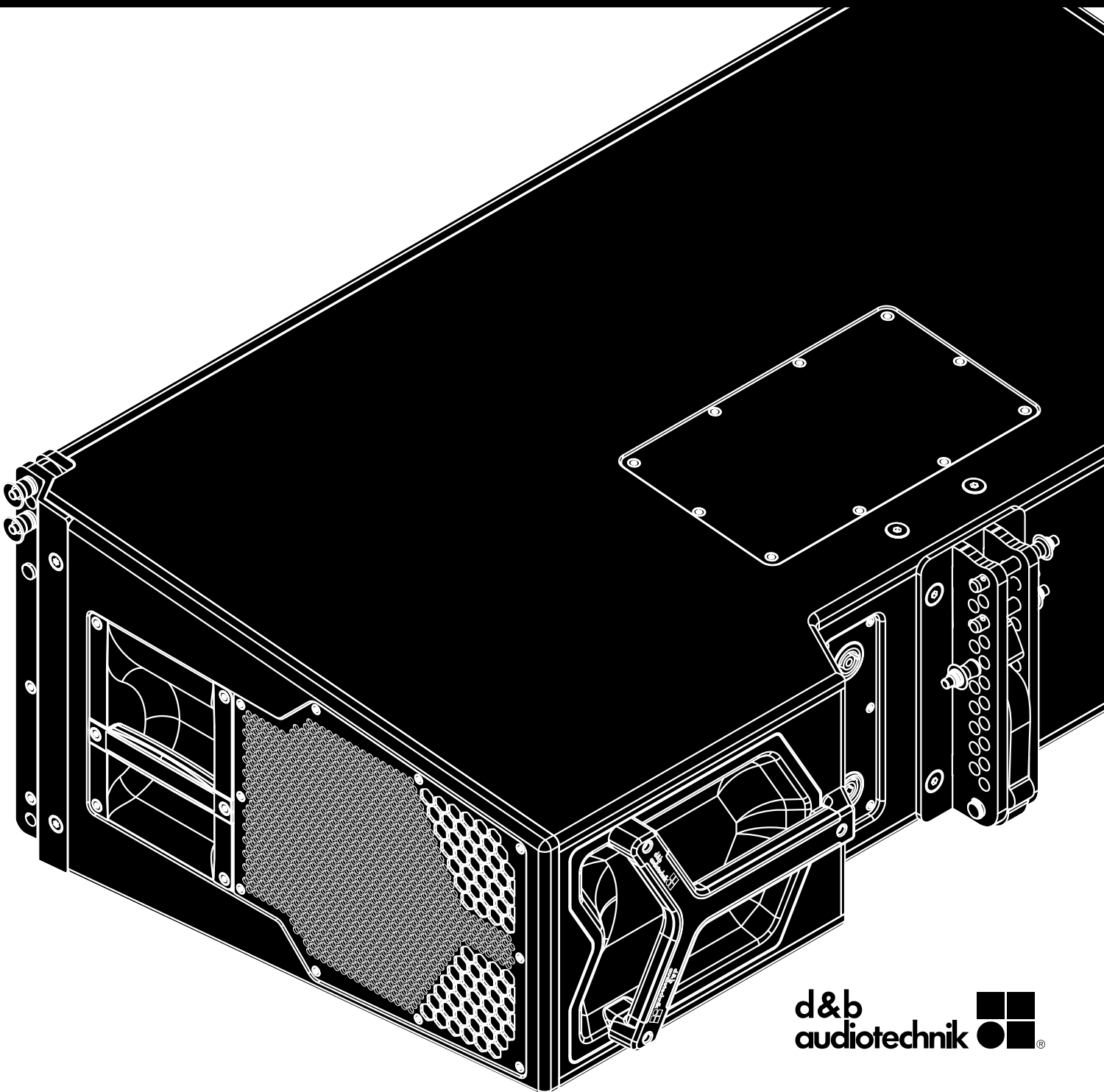

## **Información general**

KSL8/KSL12 Manual

Versión: 1.2 es, 06/2020, D2732.ES .01

Copyright © 2020 by d&b audiotechnik GmbH & Co. KG; reservados todos los derechos.

**Guarde este manual cerca del producto o en un lugar seguro para que esté disponible para futuras consultas.**

Le recomendamos que consulte periódicamente las versiones más recientes del manual en el sitio web de d&b.

Si revende este producto, no olvide entregar este manual al nuevo cliente.

Si es un proveedor de productos de d&b, llame la atención de sus clientes sobre los manuales correspondientes e inclúyalos con los sistemas. Si para este fin necesita manuales adicionales, solicítelos a d&b.

d&b audiotechnik GmbH & Co. KG  
Eugen-Adolf-Str. 134, D-71522 Backnang, Alemania  
T +49-7191-9669-0, F +49-7191-95 00 00

<b>1</b>	<b>Precauciones de seguridad</b> .....	<b>4</b>
1.1	d&bArrayCalc.....	5
<b>2</b>	<b>Altavoz KSL8/KSL12</b> .....	<b>6</b>
2.1	Uso previsto.....	6
2.2	Conexiones.....	7
2.3	Funcionamiento.....	7
2.3.1	Ajustes del controlador.....	8
2.4	Características de la dispersión.....	9
2.5	Especificaciones técnicas.....	10
<b>3</b>	<b>Declaraciones del fabricante</b> .....	<b>12</b>
3.1	Conformidad UE de los altavoces (símbolo CE).....	12
3.1.1	Declaración RAEE/WEEE (Eliminación).....	12

## **Riesgo potencial de daño personal**

Nunca permanezca cerca de altavoces que funcionan a un nivel alto. Los sistemas de altavoces profesionales pueden causar niveles de presión acústica perjudiciales para la salud humana. Es probable que niveles de sonido no críticos (desde aprox. 95 dB SPL) puedan causar lesiones auditivas si las personas se exponen durante un largo período de tiempo.

Para prevenir accidentes cuando instale altavoces sobre el suelo o volados, tenga en cuenta lo siguiente:

- Cuando coloque los altavoces o los soportes de los altavoces, compruebe que se sitúan sobre una superficie firme. Si coloca varios sistemas uno sobre otro, utilice correas de sujeción para fijarlos contra movimientos.
- Utilice exclusivamente accesorios que d&b haya comprobado y aprobado para instalaciones permanentes y aplicaciones portátiles. Ponga atención a la aplicación correcta y a la capacidad de carga máxima de los accesorios como se detalla en nuestras "Instrucciones de montaje" específicas o en los "Manuales de sistemas volados y rigging".
- Compruebe que todos los accesorios metálicos, anclajes y fijaciones adicionales que se utilizarán para la instalación permanente o la aplicación portátil son del tamaño y el factor de seguridad de la carga adecuados. Preste atención a las instrucciones de los fabricantes y a las instrucciones relevantes de seguridad.
- Compruebe regularmente las cajas y los accesorios de los altavoces por si presentan signos visibles de desgaste o deterioro, y sustitúyalos cuando sea necesario.
- Compruebe regularmente todos los pernos que soportan carga en los dispositivos de montaje.

## **Riesgo potencial de daño material**

Los altavoces producen un campo magnético estático incluso si están desconectados o no se utilizan. Por lo tanto, cuando instale y transporte altavoces compruebe que no están cerca de equipos y objetos que pueden quedar afectados o dañados por un campo magnético externo. Generalmente es suficiente una distancia de 0.5 m (1.5 ft) para soportes de datos magnéticos (disquetes, cintas de audio y vídeo, tarjetas bancarias, etc.); una distancia de más de 1 m (3 ft) puede ser necesaria para PCs y monitores de vídeo.

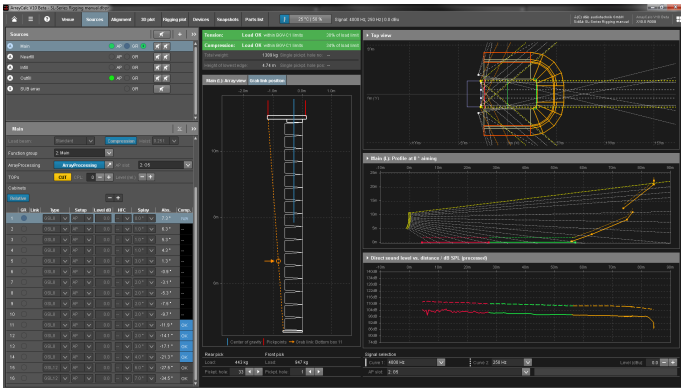

**d&bArrayCalc**

### 1.1 d&bArrayCalc

Tanto por motivos de seguridad como de acústica, los arreglos en línea d&b deben diseñarse mediante el software de simulación de d&b ArrayCalc. El software está disponible como aplicación nativa independiente para los sistemas operativos Microsoft Windows y Mac OS X y se puede descargar en la página [www.dbaudio.com](http://www.dbaudio.com).

Se proporciona información detallada sobre cómo utilizar y operar ArrayCalc en el sistema de Ayuda del software. Para acceder al sistema de Ayuda, pulse F1 o seleccione el botón Help ( ? ) en la barra de herramientas de ArrayCalc. Esta acción abrirá Help, que proporciona información general del programa así como una función de búsqueda y acceso directo a los temas relacionados.

Además, ArrayCalc ofrece configuraciones típicas de arreglos dentro de los límites de carga autorizados y le ayudará a familiarizarse con las condiciones y limitaciones de carga mecánica.

### TI 385

Encontrará información adicional sobre el diseño de arreglos en línea en "TI 385 d&b Line array design, ArrayCalc". El documento de información técnica (TI) se suministra con el software o se puede descargar desde el sitio web de d&b en la página [www.dbaudio.com](http://www.dbaudio.com).

### Seminarios de d&b

También le recomendamos que asista a seminarios de formación sobre arreglos en línea d&b que organizamos con frecuencia. Para encontrar información adicional sobre los seminarios de d&b y su calendario, consulte el sitio web de d&b en la página [www.dbaudio.com](http://www.dbaudio.com).

### Tutoriales en vídeo de d&b

Además, d&b proporciona los tutoriales en vídeo correspondientes, que también pueden encontrarse en el sitio web de d&b en [www.dbaudio.com](http://www.dbaudio.com) o [www.sl-series.com](http://www.sl-series.com).

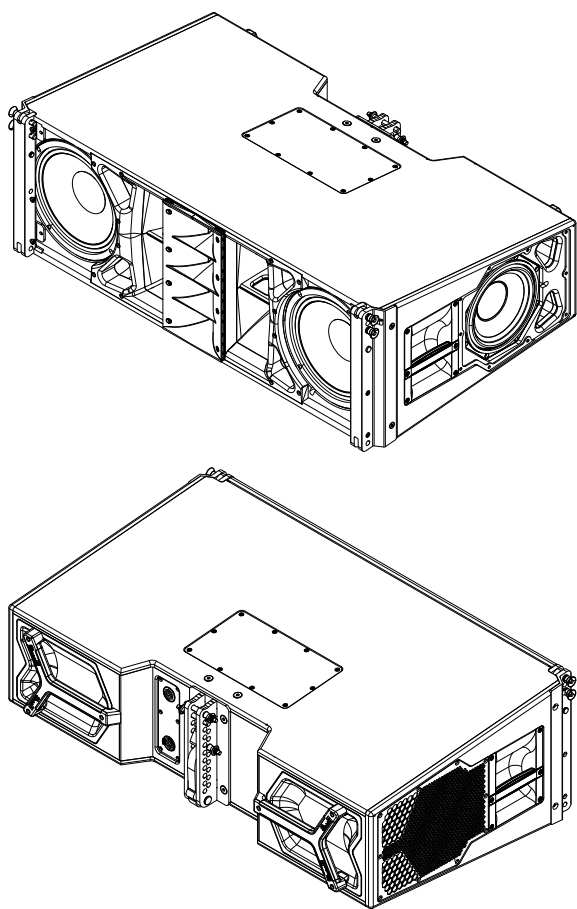

### 2.1 Uso previsto

#### ¡AVISO!

Los altavoces de la Serie SL de d&b solo deben funcionar con los amplificadores de d&b especificados y configurados correctamente porque, en caso contrario, existe el riesgo de dañar los componentes del altavoz y no podrán conseguirse las características direccionales del sistema.

#### Amplificadores aplicables de d&b: D80

#### Descripción del producto

El KSL8 es un altavoz de arreglo lineal para aplicaciones de refuerzo de sonido de media a gran escala. También se utiliza asociado al sistema GSL para fines de fill y/o delay.

Si se utiliza la estructura de rigging KSL, se pueden colgar hasta 24 cajas KSL8 en columnas verticales que ofrecen un patrón de dispersión de directividad constante de 80° en el plano horizontal.

El altavoz de arreglo lineal KSL12 es acústica y mecánicamente compatible con el KSL8 y ofrece una dispersión horizontal de 120°.

Las cajas KSL8/KSL12 son diseños de 3 vías y ambas alojan 2 x motores de bajas frecuencias (LF) de neodimio de 10" orientados hacia delante, 2 x motores LF de neodimio de 8" orientados hacia los lados, un motor con trompeta de frecuencias medias (MF) de 8" y 2 x motores de compresión de frecuencias altas (HF) de salida de 1.4" con bobinas de 3" montadas en un dispositivo moldeador de onda. Los segmentos de onda cilíndrica resultantes de cada una de las cajas se suman coherentemente y sin cancelaciones. Los ángulos entre cajas colindantes se pueden configurar desde 0° hasta 10° en incrementos de 1°.

Las cajas KSL se accionan con dos canales del amplificador d&b aplicable, que proporciona funciones de procesamiento dedicadas para las secciones LF frontales y las secciones LF y MF/HF laterales con la frecuencia dividida pasivamente.

Todos los componentes se organizan simétricamente alrededor del eje central de la caja para producir un patrón de dispersión perfectamente simétrico. Esta configuración permite un diseño de frecuencia de cruce muy uniforme con una superposición bien definida de las bandas de frecuencia adyacentes y el resultado es una dispersión horizontal muy coherente y precisa.

Debido a la disposición de los motores de bajas frecuencias (LF) frontales y laterales combinados con sus funciones de procesamiento, la directividad se mantiene en todo el rango de frecuencias.

La respuesta de frecuencia va de 54 Hz hasta más de 18 kHz.

Los armazones de las cajas están hechos de contrachapado con un acabado de PCP (Protección de poliurea de la caja) resistente a impactos y a las inclemencias meteorológicas. Los paneles frontales y laterales de las cajas incorporan una rejilla metálica rígida y forrada con un tejido hidrófugo y acústicamente transparente. Cada panel lateral incorpora un asa, mientras que en la parte trasera se proporcionan dos asas adicionales.

## Componentes de rigging y arreglos de la Serie SL

Las cajas se conectan mecánicamente mediante anclajes de rigging a ambos lados de la parte frontal de la caja y un anclaje central en la parte posterior de la caja. Todos los componentes de rigging necesarios están montados en la caja y se ocultan o se despliegan cuando se necesita.

Se ofrece una descripción detallada de los componentes de rigging de la Serie SL en el Manual de rigging de la Serie SL.

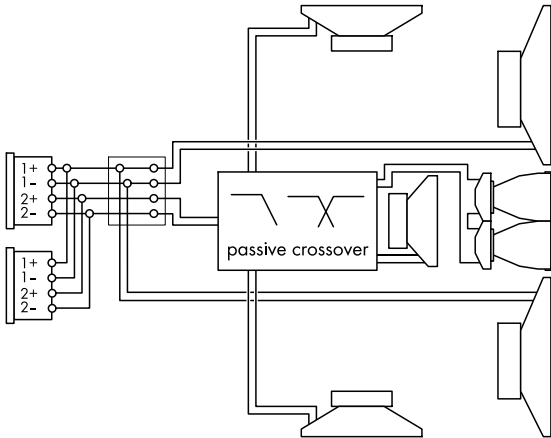

### Cables del conector NLT4 F/M

Siguen la colocación de los motores en la caja.

## 2.2 Conexiones

Las cajas están provistas con conectores NLT4 F/M. Los cuatro pines de ambos conectores están cableados en paralelo con la asignación de pines siguiente:

- Los pines 1+/1- alimentan los motores LF orientados hacia delante.
- Los pines 2+/2- están conectados a las redes de crossovers pasivos que alimentan a los motores LF orientados hacia los lados y a las secciones del motor de MF/HF.

### d&b LoadMatch

Con la plataforma del amplificador d&b de cuatro canales, la función LoadMatch permite que el amplificador compense eléctricamente las propiedades del cable del altavoz que se utiliza sin necesidad de un hilo activo adicional. Para los altavoces aplicables, LoadMatch es, por tanto, independiente del tipo de conector que se utiliza.

## 2.3 Funcionamiento

Modo(s) de salida del amplificador: 2-Way Active		
Aplicación	Configuración	Cajas por par de canales de amplificador
<b>KSL8</b>	KSL8 Line	2
	KSL8 Arc	2
	KSL8 AP	1
<b>KSL12</b>	KSL12 Line	2
	KSL12 Arc	2
	KSL12 AP	1

### Configuraciones Line y Arc

La selección de "Line" o "Arc" dependerá de la curvatura del arreglo. Ambas configuraciones se pueden utilizar en un arreglo.

La configuración "Line" se utiliza para secciones largas del arreglo con tres o más ajustes consecutivos entre cajas de 0°, 1° o 2°. Comparada con la configuración "Arc", la configuración "Line" tiene en cuenta los diferentes efectos de interacción de la caja entre las secciones recta y curva de un arreglo. El algoritmo Array-Processing obedece todos estos efectos automáticamente.

La configuración Arc se utiliza con los altavoces de arreglo en línea cuando están en secciones curvadas del arreglo.

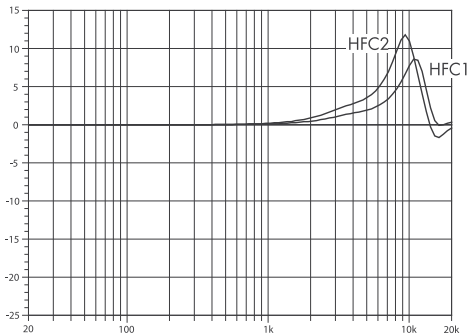

**Corrección de la respuesta de frecuencia de la función HFC\***  
\* diagrama esquemático

## Configuración AP

En conexión con d&b ArrayProcessing (AP), la configuración AP contiene los datos de AP que se generan en el software de simulación ArrayCalc y se transfieren a los amplificadores aplicables a través de la Red de control remoto de d&b (OCA/AES70) mediante R1.

Tan pronto como los datos se hayan enviado a los amplificadores, la configuración de AP se activará automáticamente.

### 2.3.1 Ajustes del controlador

Para el ajuste acústico, se pueden seleccionar las funciones CUT, HFC y Coupling.

#### Modo CUT

Si se establece en CUT, se reduce el nivel de presión de baja frecuencia de las cajas. El arreglo KSL8/KSL12 ya estará configurado para utilizarlo con los subwoofers activos SL-SUB o SL-GSUB de d&b.

#### Función HFC (solo configuraciones Line/Arc)

La selección de la función HFC (High Frequency Compensation, compensación de altas frecuencias) compensa la pérdida de energía de altas frecuencias debida a la absorción de aire cuando los altavoces se utilizan para cubrir las posiciones de escucha en campo lejano.

La función HFC tiene dos ajustes (HFC1 y HFC2) para las diferentes distancias que las cajas tienen que cubrir. Los ajustes se utilizarán selectivamente: HFC1 compensa para 40 m (131 ft) y HFC2 para 80 m (262.5 ft) de distancia adicional desde una posición de referencia.

La compensación se ajusta para una humedad relativa típica del 50 % a 22 °C. Con una humedad inferior se incrementa la absorción por el aire, por lo tanto, las distancias en las que el ajuste respectivo de HFC ofrece una ecualización correcta serán más cortas que lo que se ha indicado más arriba.

La función HFC ofrece el balance de sonido correcto entre las zonas de público cercanas y alejadas, al tiempo que todos los amplificadores del arreglo se pueden alimentar con la misma señal.



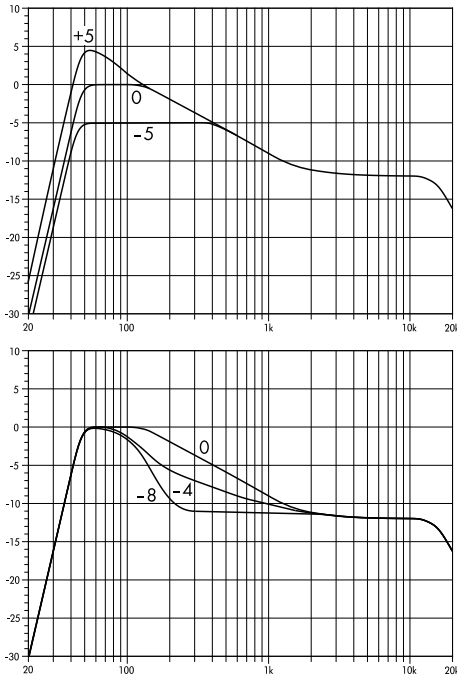

**Corrección de la respuesta de frecuencia de la función Coupling para el nivel de bajas y medias-bajas frecuencias\***

\*diagrama esquemático

### Función Coupling

La función Coupling compensa los efectos del acoplamiento o suma positiva de graves entre las cajas porque reduce el nivel de frecuencias bajas y medias-bajas.

Las configuraciones de la Serie SL proporcionan un filtro de dos pasos (Low/Mid) que permite dar forma de manera independiente a respuestas de frecuencias bajas y medias-bajas.

Las características de la función Coupling se muestran en el diagrama contiguo. El ajuste estándar (0) mantiene la respuesta del arreglo predeterminada. Los valores Coupling se pueden configurar en el rango de +5 a -5 (Low) y de 0 a -8 (Mid) en incrementos de 0.5.

**Nota:** Tenga en cuenta que todas las cajas dentro del arreglo deben funcionar con la misma configuración de Coupling.

Si se procesa de manera convencional (Line/Arc), cuanto mayor sea el arreglo mayor atenuación se necesitará mediante Coupling para conseguir una respuesta neutra.

Cuando el arreglo se controla con ArrayProcessing (AP), se le proporcionará automáticamente la respuesta objetivo del sistema, como se muestra en el gráfico contiguo. Todos los efectos de acoplamiento causados por la longitud y la forma del arreglo se tienen en cuenta en los datos de AP. La función Coupling se puede seguir utilizando para correcciones adicionales, por ejemplo, las propiedades de la sala o los efectos del acoplamiento entre riggings principales y outfills.

### 2.4 Características de la dispersión

Los gráficos siguientes muestran el ángulo de dispersión horizontal sobre la frecuencia, trazado con líneas de igual presión acústica (isóbaras) a -6 dB y -12 dB. La dispersión horizontal nominal de 80°/120° se mantiene por encima de 150 Hz que se funde en una dispersión cardioide hasta la frecuencia más baja.

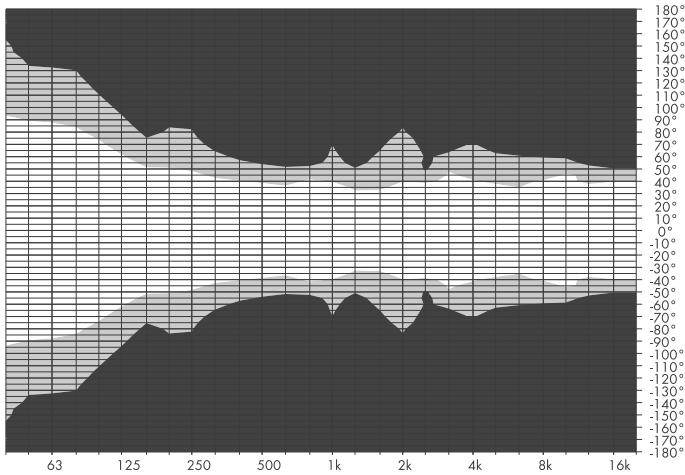

**Diagrama de isobara horizontal de KSL8**

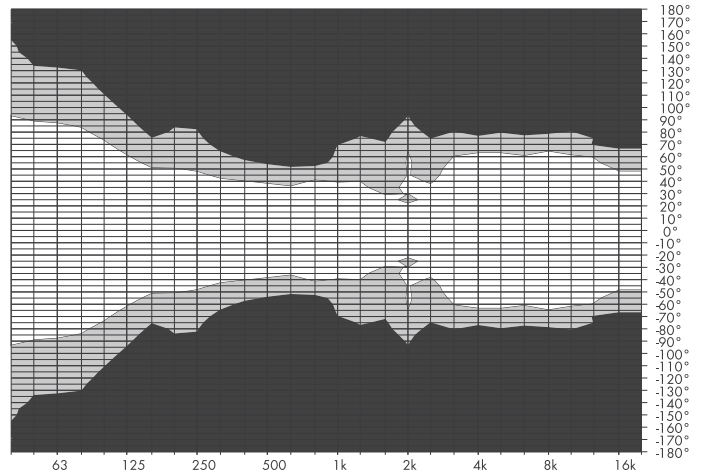

**Diagrama de isobara horizontal de KSL12**

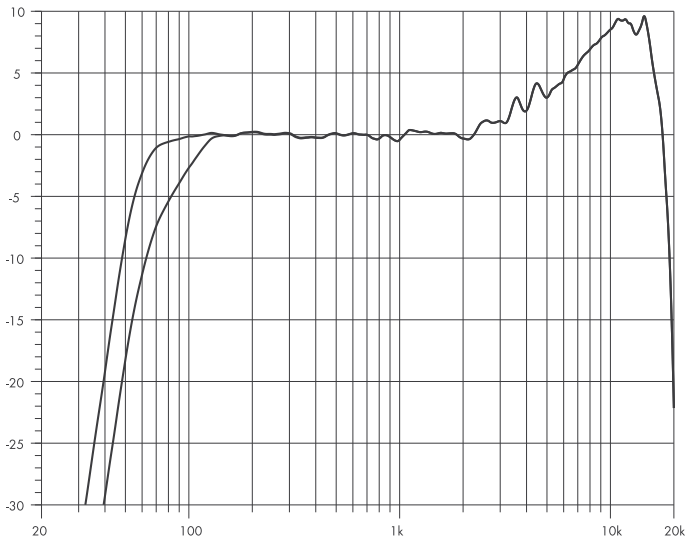

**KSL8: Respuesta de frecuencia\*, modos Standard y CUT**

\* una sola caja en el arreglo

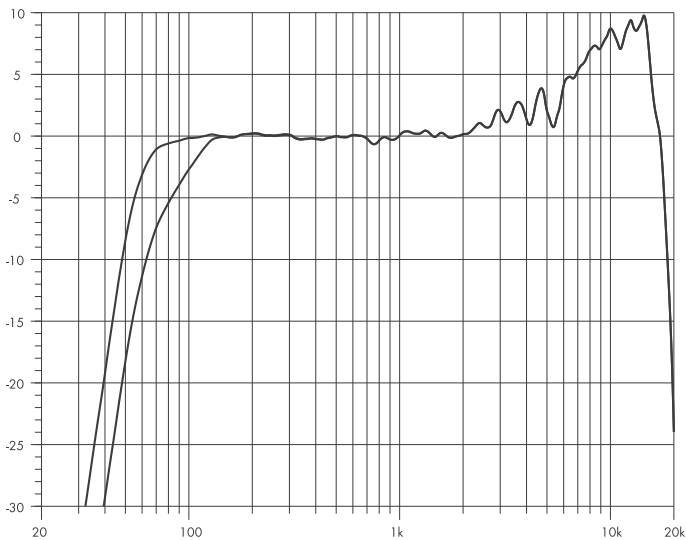

**KSL12: Respuesta de frecuencia\*, modos Standard y CUT**

\* una sola caja en el arreglo

## 2.5 Especificaciones técnicas

### Datos del sistema

Respuesta de frecuencia (-5 dB estándar) .....	54 Hz - 18 kHz
Respuesta de frecuencia (-5 dB, modo CUT) .....	75 Hz - 18 kHz
Máx. presión acústica (1 m, campo libre) .....	
KSL8 .....	145 dB
KSL12 .....	144 dB
..... (SPLmax: Señal de banda ancha IEC 60268)	

### Datos del altavoz

Impedancia nominal frontal LF .....	8 ohmios
Impedancia nominal lateral LF/MF/HF .....	8 ohmios
Capacidad de manejo de potencia frontal LF (RMS/pico 10 ms) .....	
.....	450/1800 W
Capacidad de manejo de potencia lateral LF/MF/HF (RMS/pico 10 ms) .	
.....	250/1000 W
Ángulo de dispersión nominal (horizontal) KSL8/KSL12 .....	80/120°
Ajustes de ángulos entre las cajas .....	0 ... 10° (incremento de 1°)
Componentes .....	2 x motor LF frontal de 10"
.....	2 x motor LF lateral de 8"
.....	1 x motor MF de 8"
.....	2 x motor de compresión de salida de 1.4" con bobina de 3"
.....	Crossover pasivo
Conexiones .....	NLT4 F/M
Asignaciones de pines .....	1+: Frontal LF+/1 -: Frontal LF-
.....	2+: Lateral LF/MF/HF+/2 -: Lateral LF/MF/HF-
Peso .....	.58 kg (128 lb)

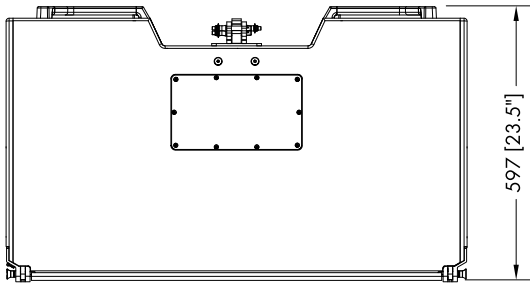
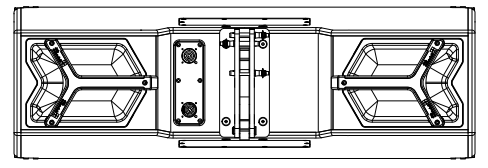
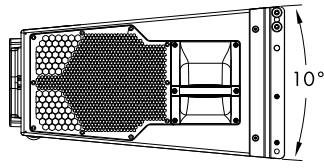
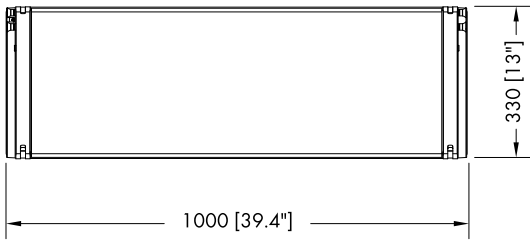

**Dimensiones de las cajas de KSL8/KSL12 en mm [pulg.]**



#### **3.1 Conformidad UE de los altavoces (símbolo CE)**

Esta declaración se aplica a los altavoces siguientes:

**d&b Z0780 Altavoz KSL8**

**d&b Z0781 Altavoz KSL12**

fabricados por d&b audiotechnik GmbH & Co. KG.

Se incluyen todas las versiones de producción de estos tipos, siempre y cuando se correspondan a la versión técnica original y no se hayan sometido a ulteriores diseños o modificaciones electromecánicas.

Por el presente documento declaramos que dichos productos están en conformidad con las disposiciones de las directivas respectivas de la UE, incluyendo todas las enmiendas aplicables.

La declaración detallada está disponible por solicitud y se puede pedir a d&b o descargar desde el sitio web de d&b en [www.dbaudio.com](http://www.dbaudio.com).

##### **3.1.1 Declaración RAEE/WEEE (Eliminación)**

La eliminación de residuos procedentes de equipamiento eléctrico y electrónico al final de su vida útil debe realizarse por separado de los residuos normales.

Elimine los residuos de este producto conforme a las normativas nacionales o los acuerdos contractuales respectivos. Si tiene alguna duda respecto a la eliminación de este producto, póngase en contacto con d&b audiotechnik.

**WEEE-Reg.-Nr. DE: 13421928**



